

Fertigungszeichnung
MANUFACTURING DRAWING

Angebotszeichnung
QUOTATION DRAWING

Teil-Nr. ITEM-NO.	Stueck QTY.	Benennung PART - NAME	Einzelteilnummer PART-NO.	Werkstoff MATERIAL	Rohstoffnummer MATERIAL-NO.	Oberflaeche SURFACE
1	1	Gehaeuse NORMAQUICK V3 NW6	1717 8005 006	PA66 - GF30	2036 0200 125	schwarz
2	1	Verriegelungsring	1717 8006 006	PA6 - GF50	2036 0100 026	schwarz
3	1	O-Ring	1067 8000 190	EPDM 50 Shore A		schwarz

SCHNITT A-A

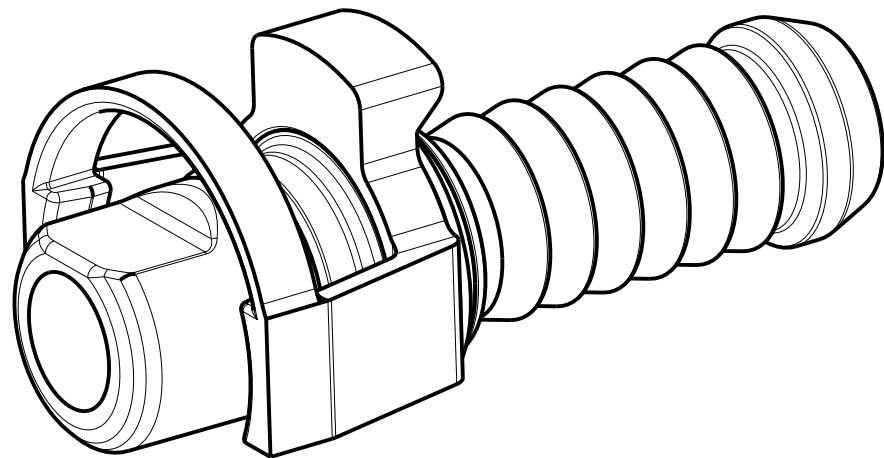
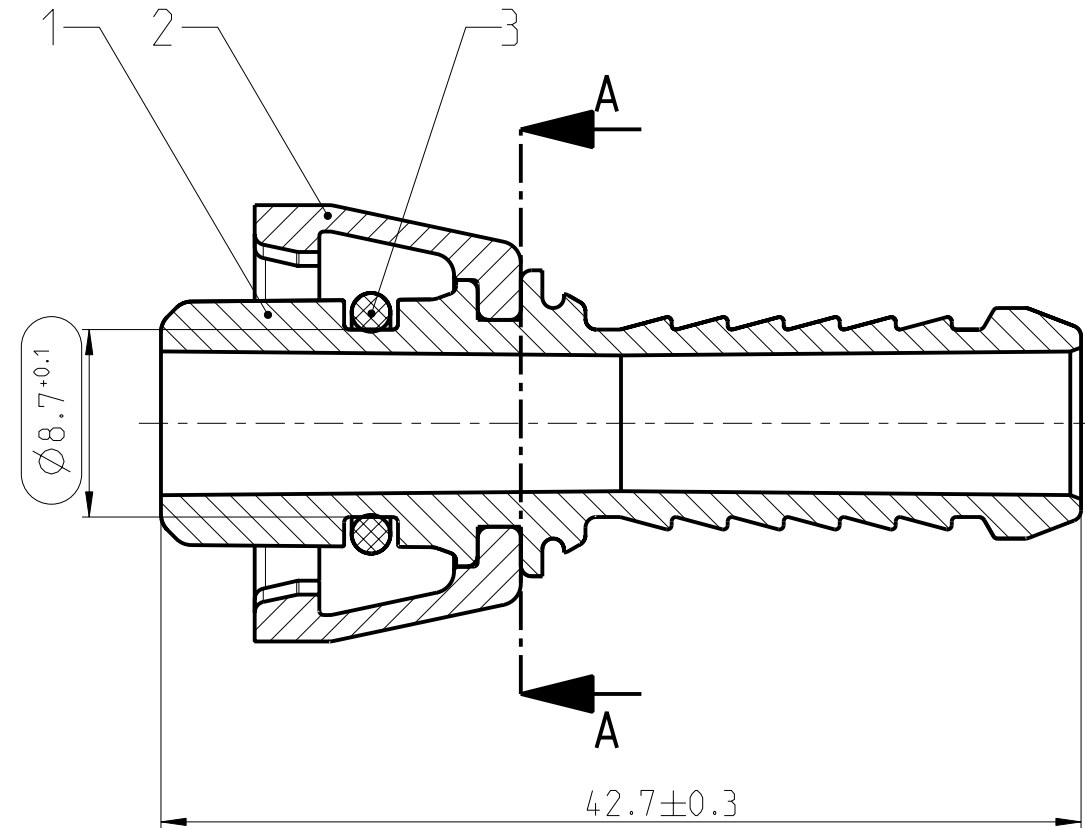
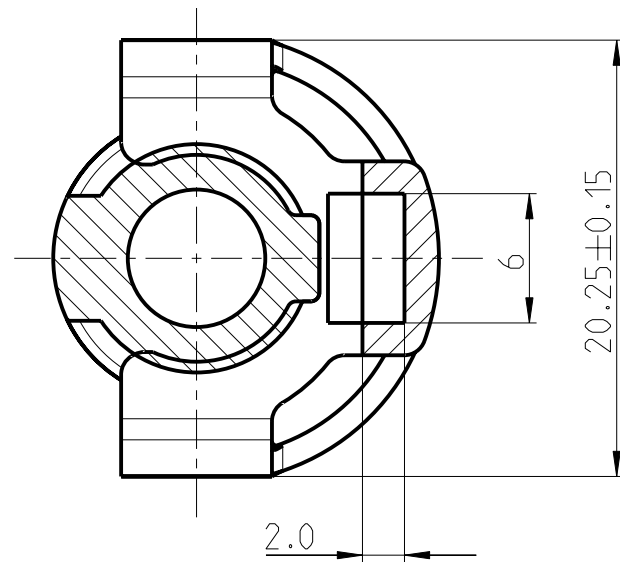

Zeichnungs-Nr./DRAWING-NO.:
 0717 8001 006

Index ISSUE	Anzahl QTY.	Aenderung DESCRIPTION	Aend.Nr. CHANGE-NO.	Datum DATE	Bearb. DRAWN	Gepr. CHECKED
-	-	-	-	-	-	-
B	-	2036 0200 125 war 2036 0100 038	601335	25.09.02	Imago-Gr	Strauss
A	-	1717 8005 006 war 1713 8000 006 / 1717 8006 006 war 17138001006	600357	11.10.00	Bauer	Bahner

Projektions-Methode 1 DIN 6	Allgemeintoleranz: GENERAL TOLERANCE: DIN 16901-130	Abmass fuer Winkel: DEVIATION FOR ANGLE: ±2°	Nennmassbereich/RANGE OF NOMINAL SIZE								
			ueber/OVER	0.5	2.5	6.3	10.0	25.0	63.0	100.0	400.0
			bis/UP TO	2.5	6.3	10.0	25.0	63.0	100.0	400.0	1000.0
Gewicht: WEIGHT:	Material: siehe Stueckliste	PART NAME:									
Form- und Lage- toleranzen nach: DIN ISO 2768	Material-No.: siehe Stueckliste										
RSS-Patentnummer:	Oberflaeche: siehe Stueckliste										
	SURFACE QUAL.:										
	Massstab: SCALE: 3:1	Datum/DATE 17.02.97	Name/NAME Bauer	Benennung: NORMAQUICK V3 NW6, 0° ohne Alu-Huelse							
		Gepr./CHECKED	Bahner								
		Norm	-								
	RASMUSSEN GMBH Postfach 1149 • 63461 Maintal			Zeichnungs-Nr./DRAWING-NO.: 0717 8001 006 B							
	Schutzvermerk nach DIN 34 beachten			Ers.f.: 0713 8000 006			Ers.durch: Bahner			DIN A 3	Blatt: 1
Volumen: - cm ³	© COPYRIGHT BY Rasmussen GmbH			Ers.f.: 0713 8000 006			Ers.durch: Bahner			2	Bl
	Ursprung/Anfrage: 999 000 3696			Modell-Name: 07178001006			Modell-Typ: ASSEM				
Mit Pro/Engineer erstellt	Zeichg.-Name: 07178001006			Modell-Name: 07178001006			Modell-Typ: ASSEM				